

**Plan de situatie - INSTALATIE DE PREEPURARE  
SH - Separator de uleiuri si hidrocarburi**

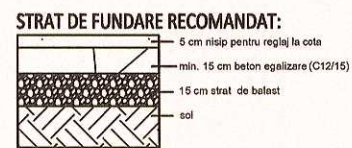

1. Stut admisie
2. Filtru de coalescenta
3. Corpul filtrelor cu obturator automat calibrat
4. Obturator automat calibrat
5. Stut evacuare
6. Disipator de flux

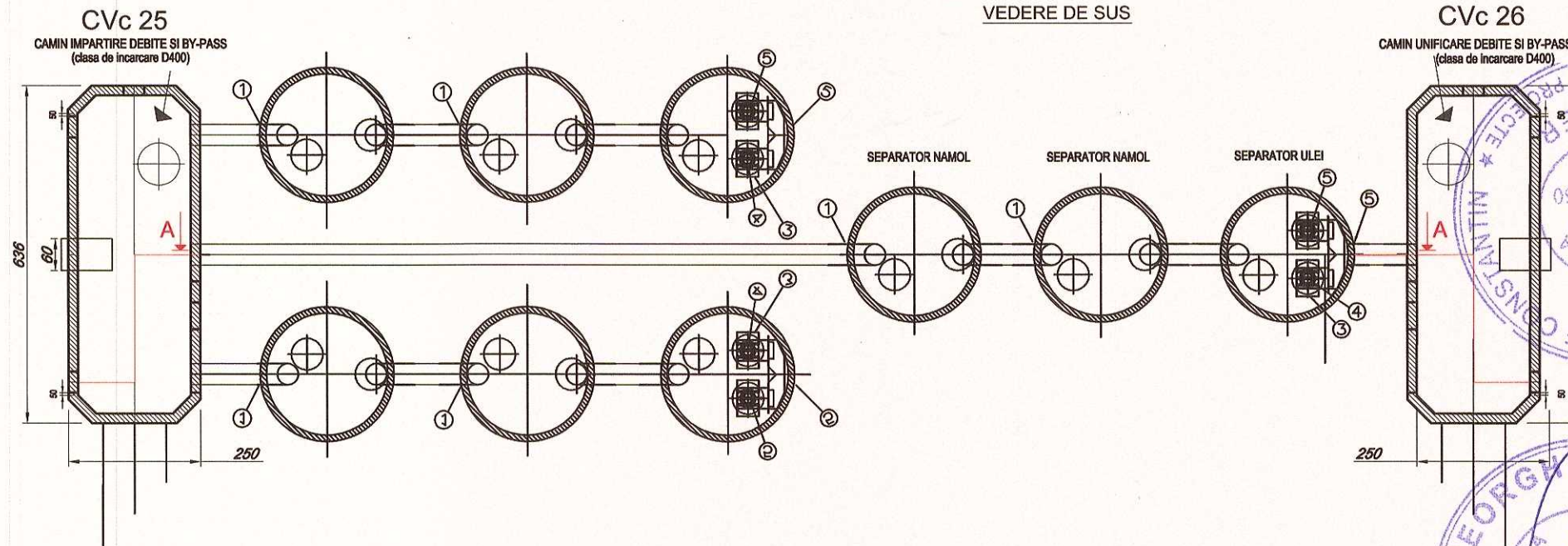
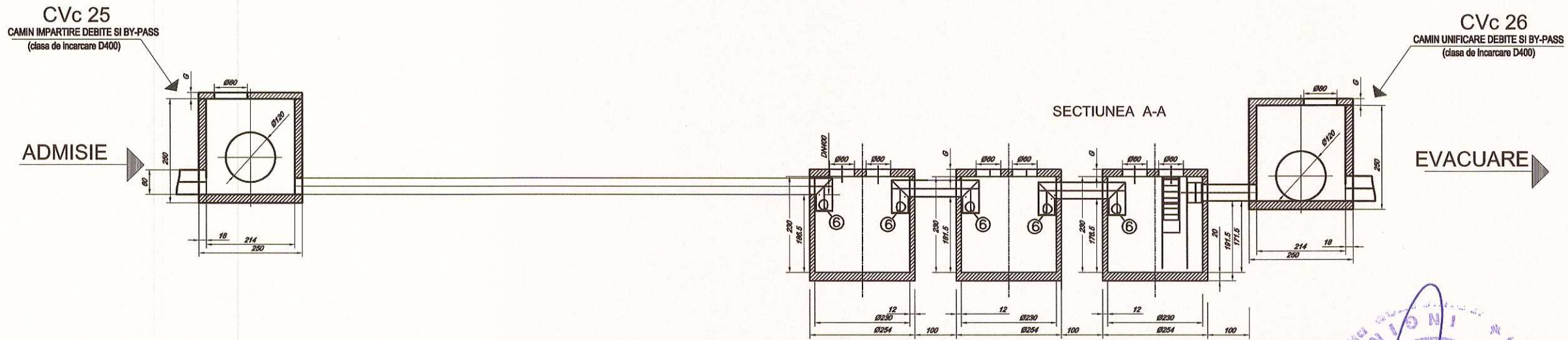
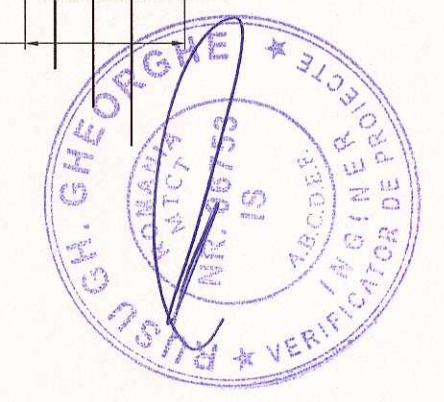
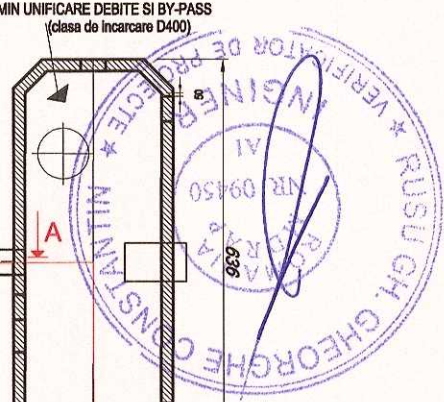

Beneficiar:  
Consiliul Judetean Brasov

Proiectant:

**Aeroportul International  
Brasov - Ghimbav**

**Proiect Tehnic Cale de rulare  
Alfa, platforma de imbarcare  
debarcare si extinderea  
retelelor de canalizare si  
drenaj aferente pistei de  
decolare aterizare**

FAZA : PAC

MEDIU SI CANALIZARE

**Plan de situatie  
SH - Separator de  
uleiuri si hidrocarburi**

SEF PROIECT	ing. Alexandru Barbuceanu
PROIECTANT	ing. Carmen Radu
DESENAT	ing. Magdalena Vulpe
VERIFICATOR INTERN	Ing. Ana Maria Moldoveanu
Contract Nr.	Revizia Nr.: 0
32/2017	
Data	Scara: 1:100
Octombrie 2017	
Cod desen :	17032-PAC-MED-DET 001



CAMIN DE VIZITARE PENTRU CANALE  
CIRCULARE CU Dint 20....60 cm DIN  
TUBURI DE BETON

SECTIUNEA A - A

Scara 1:50

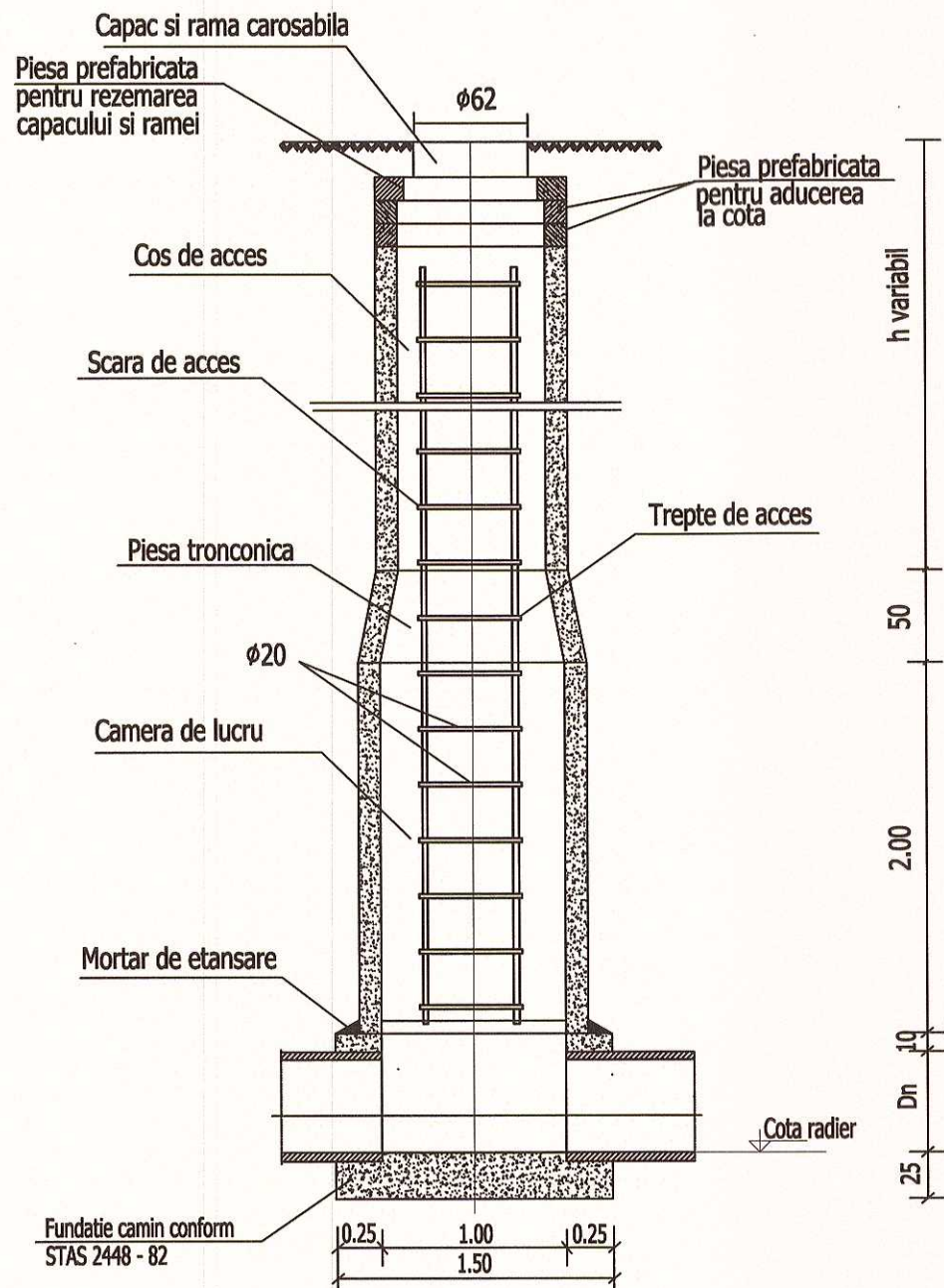

"DETALIU A" se aplica la camine de vizitare din zona benzii pistei  
(CV1 - CV52; CV53-CV103; CVc1-CVc3; CVc28; CVc29)

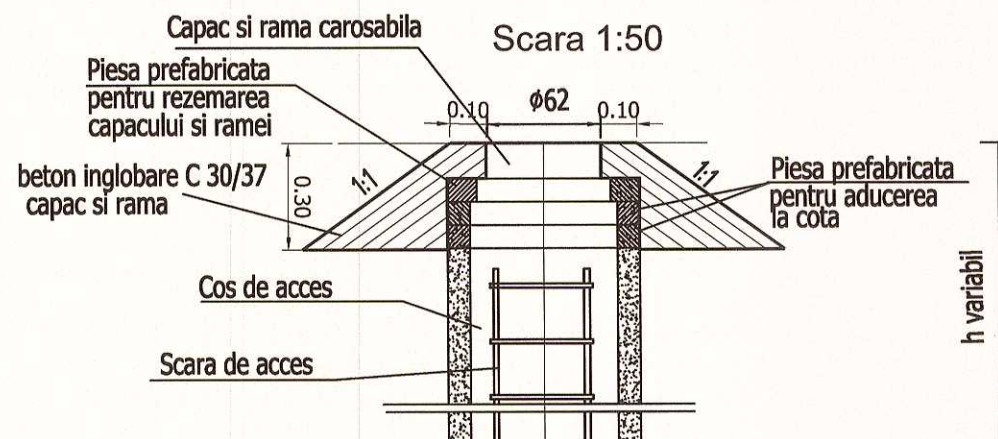

CAMIN DE VIZITARE PENTRU CANALE  
CIRCULARE CU  
Dint 70....200 cm DIN TUBURI DE  
BETON CU PIESA TRONCONICA

SECTIUNEA A - A

Scara 1:50

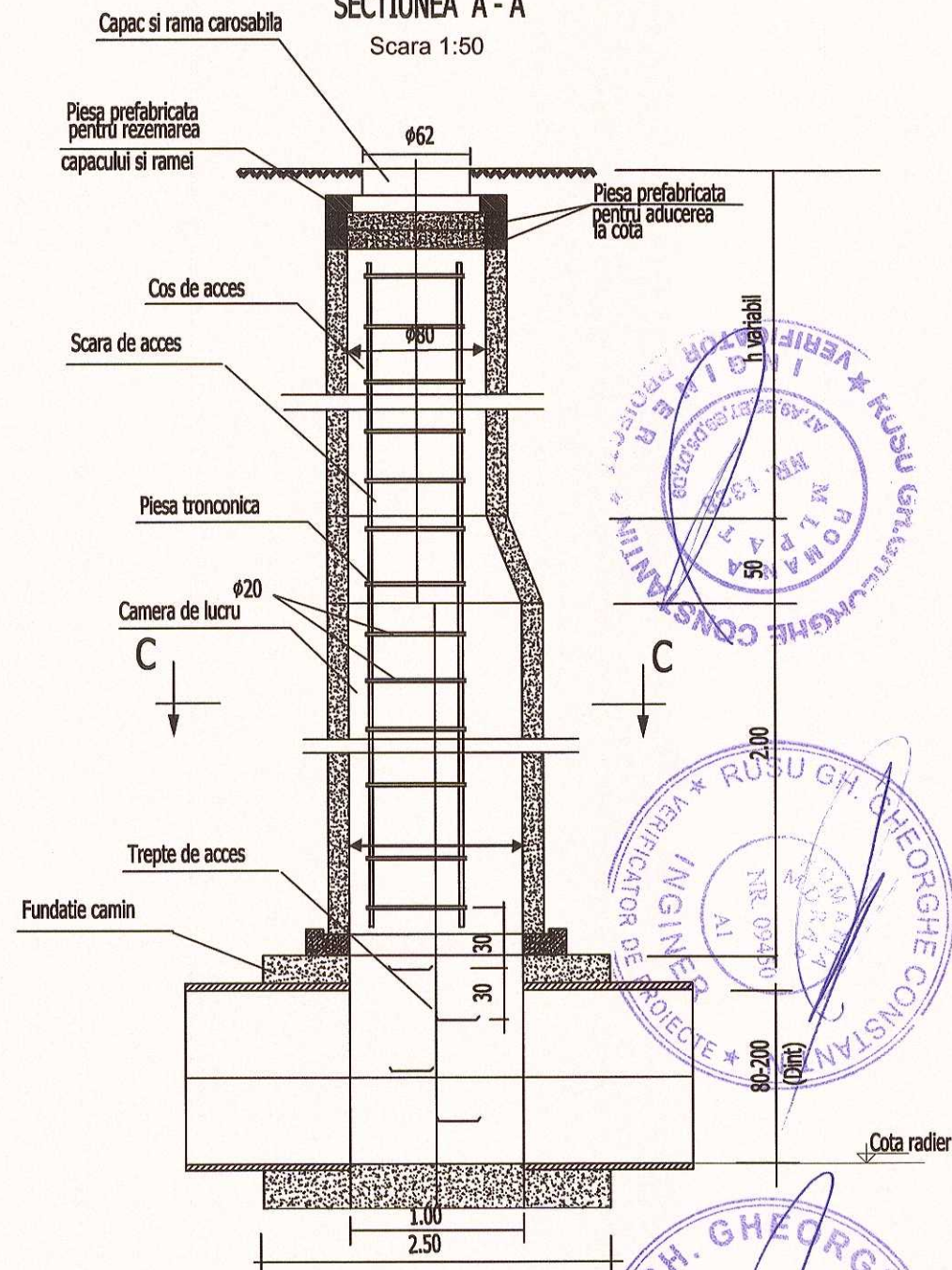

NOTA:

\*CERINTA DE CALITATE MINIMA CORESPUNZATOARE NIVELULUI  
DE PERFORMANTA ESTE A1 (A11) SI B9 CONFORM H.G. 925 - 95.  
\*CATEGORIA DE IMPORTANTA ESTE NORMALA (C).

Beneficiar:

Consiliul Judetean Brasov

Proiectant:



**Aeroportul International  
Brasov - Ghimbav**

**Proiect Tehnic Cale de rulare  
Alfa, platforma de imbarcare  
debarcare si extinderea  
retelei de canalizare si  
drenaj aferente pistei de  
decolare aterizare**

FAZA : PAC

MEDIU SI CANALIZARE

**Detaliu camine de  
vizitare conform  
STAS 2448/82**

SEF PROIECT	ing. Alexandru Barbucaanu
PROIECTANT	ing. Carmen Radu
DESENAT	ing. Magdalena Vulpe
VERIFICATOR INTERN	ing. Ana Maria Moldoveanu
Contract Nr.	32/2017
Data	Octombrie 2017
Cod desen :	17032-PAC-MED-DET 007